

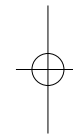

Mod. 060

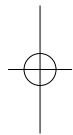

2

QUICK MILL





Mod. 060

INDICE - INDEX

- I** da pagina 6 a pagina 11
- GB** from pg. 12 to pg. 18
- F** de la page 19 a la page 25
- D** von Seite 26 bis Seite 33



QUICK MILL vi ringrazia per aver scelto un nostro prodotto.

Prima di mettere in funzione la macchina, vi consigliamo di leggere attentamente questo manuale per avere le necessarie informazioni per un corretto utilizzo ed una adeguata manutenzione del prodotto. Eventuali altre domande, rivolgetevi al vostro rivenditore di fiducia o alla nostra casa.

QUICK MILL thanks you for having purchased one of our products.

Before using the machine we suggest you carefully read this manual to obtain the necessary information for correctly using and servicing the product. If you have any questions please contact your retailer or our offices.

QUICK MILL vous remercie d'avoir choisi ce produit.

Avant de mettre en marche la machine, nous vous conseillons de lire attentivement ce mode d'emploi afin d'obtenir les informations nécessaires pour une utilisation correcte et un entretien adapté du produit.

Pour d'éventuelles autres questions, adressez-vous à votre revendeur de confiance ou à notre société.

Die Firma **QUICK MILL** bedankt sich, dass Sie sich für eines ihrer Produkte entschieden haben.

Bevor das Gerät in Betrieb genommen wird, empfehlen wir Ihnen, dieses Handbuch aufmerksam zu lesen, damit Sie alle notwendigen Informationen für den korrekten Gebrauch und die geeignete Wartung des Produkts zur Verfügung haben. Für etwaige weitere Fragen wenden Sie sich bitte an Ihren Vertrauenshändler oder an unsere Firma.

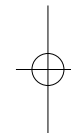

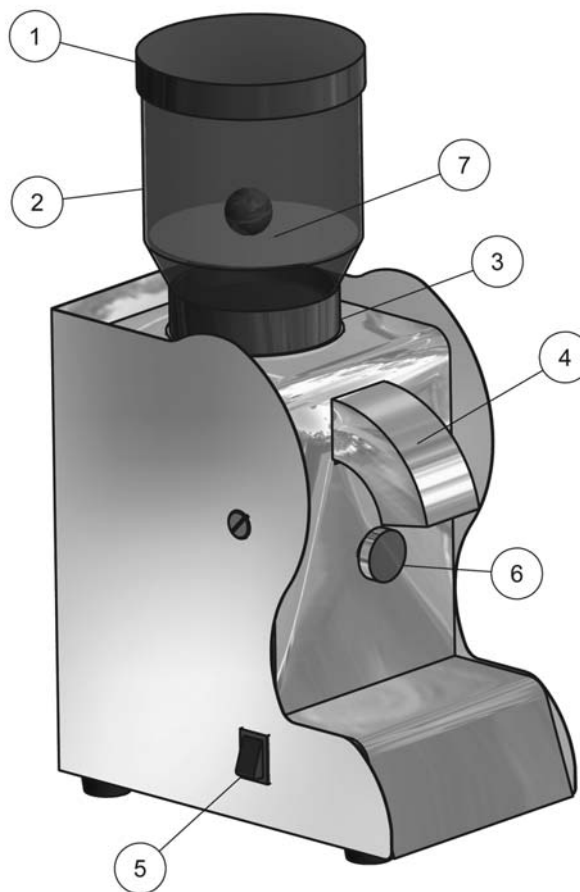

4

QUICK MILL



Mod. 060



INDICE:

- 1. PREMESSA**
- 2. CARATTERISTICHE TECNICHE**
- 3. NORME DI SICUREZZA**
- 4. DESCRIZIONE COMPONENTI**
- 5. INSTALLAZIONE**
- 6. MACINATURA CAFFÈ**
- 7. PULIZIA, RIPARAZIONE O MANUTENZIONE**
- 8. CONSERVAZIONE O SMALTIMENTO**
- 9. EVENTUALI ANOMALIE**

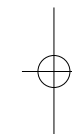
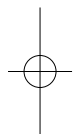



PREMESSA

Conservare il libretto istruzioni in un luogo sicuro, eventuali informazioni o problematiche trattate in modo non esaustivo rivolgersi al personale competente.

1.1 SIMBOLI



Il triangolo d'avvertimento identifica tutte le spiegazioni di natura importante per la sicurezza della persona. Attenersi a tali indicazioni per evitare incidenti!

2

Il simbolo numerico numeri o lettere indica riferimenti ad illustrazioni e parti della macchina come tasti, spie luminose ecc.



Il simbolo evidenzia le informazioni importanti per ottenere un miglior funzionamento della macchina.



L'azienda costruttrice non si assume nessuna responsabilità per eventuali danni in caso di:

- Impieghi non conformi agli scopi previsti;
- Alterazione del cavo di alimentazione;
- Alterazione di qualsiasi parte componente la macchina;
- Utilizzo di componenti o accessori non originali;
- Riparazioni non effettuate presso centri assistenza convenzionati;



Questo prodotto risponde ai requisiti sull'etichettatura stabiliti nella Direttiva RAEE (2002/96/CE).

Il simbolo apposto indica che non si deve gettare questo prodotto elettrico o elettronico in un contenitore per rifiuti domestici. **CATEGORIA DEL PRODOTTO** con riferimenti ai tipi di apparecchiature elencate nell'Allegato 1 della Direttiva RAEE, questo prodotto rientra nella categoria 2 "Piccoli elettrodomestici".

NON GETTARE IN UN CONTENITORE PER RIFIUTI DOMESTICI.

La mancanza di osservazione dei punti sopra citati rendono la garanzia decaduta.





Mod. 060



2. CARATTERISTICHE TECNICHE

Tensione d'alimento 115 Volts 50/60 Hz. 230 Volts 50/60 Hz.

Potenza assorbita 130 Watt

Alimentazione 110/120V - 50/60 Hz. 220/240 V - 50/60 Hz.

Dimensioni cm. L 12 x H 33 x P 19

Peso netto Kg. 4,2

Tramoggia gr. 400 (vetro) gr. 250 (plastica)

Dispositivi di sicurezza Fusibile 4 A (115V) - 2 A (230V)

3. NORME DI SICUREZZA



Non mettere a contatto dell'acqua le parti sotto tensione elettrica, possono provocare folgorazioni e cortocircuito.



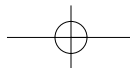

3.1 USO E DESTINAZIONE

Il macinacaffè è destinato solo e unicamente per l'utilizzo domestico.

Altri impieghi illeciti o modifiche tecniche che possano procurare danni a cose o persone sono severamente vietati, Posizionare il macinacaffè in luoghi sicuri, piani ben livellati e non soggetti a rovesciamenti, non posare vicino o sopra fonti di calore o fiamme libere il telaio potrebbe subire danni.

Non lasciare la macinacaffè esposto ad agenti atmosferici (pioggia, sole, ecc.).

3.2 PERSONALE UTILIZZATORE

Non permettere che il macinacaffè sia usato da bambini o da persone inesperte senza sorveglianza.

Gli elementi dell'imballaggio non devono essere lasciati alla portata dei bambini poiché potenzialmente fonti di pericolo.

3.3 CAVO D'ALIMENTAZIONE E ALLACCIAMENTO ALLA RETE ELETTRICA

La tensione elettrica deve corrispondere a quella riportata sulla targhetta adesiva posta sul macinacaffè, collegandolo solamente ad una presa di corrente adeguata.

Il cavo di alimentazione se difettoso non deve essere sostituito dall'utente, rivolgersi esclusivamente ad un Centro Assistenza Tecnica autorizzato dalla **QUICK MILL**.

Non tirare il cavo d'alimentazione, o l'apparecchio stesso, per staccare la spina dalla presa della corrente; non toccare con mani bagnate.

Per evitare surriscaldamenti pericolosi, svolgere per tutta la sua lunghezza il cavo di alimentazione.

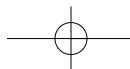



Mod. 060



4. DESCRIZIONE COMPONENTI

1. Coperchio recipiente.

2. Recipiente per caffè in grani.

3. Scala graduata per la regolazione del grado di macinatura.

4. Bocchetta uscita caffè macinato.

5. Interruttore generale.

6. Pulsante di avvio macinatura.

7. Protezione interna (solo versione 250 gr.).

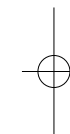



5. INSTALLAZIONE

5.1 IMBALLO

Dopo aver tolto l'imballaggio originale, in caso di trasporto futuro si consiglia di conservarlo. L'imballo originale è adibito solamente a proteggere il macinacaffè durante il trasporto.

5.2 ALLACCIAMENTO RETE ELETTRICA

Prima di collegare il cavo elettrico del macinacaffè alla presa di corrente verificare che l'interruttore generale sia posizionato su "0".



Per la propria sicurezza e di altre persone attenersi scrupolosamente al capitolo 3.

5.3 RIEMPIMENTO TRAMOGGIA

Togliere il coperchio **1** ed inserire il caffè in grani.



Non mettere il macinacaffè in funzione senza aver riempito la tramoggia del caffè.

5.4 MESSA IN FUNZIONE

Prima di effettuare la messa in funzione dopo un lungo periodo di inattività eseguire la pulizia.

- Inserire la spina in una presa di corrente con messa a terra dopo aver controllato che la tensione di rete sia uguale con quella indicata sulla targa dei dati di funzionamento applicata alla macchina.
- Collocare il macinacaffè in un posto riparato da fonti di calore o spruzzi di acqua e vapore.
- Versare i chicchi di caffè nel recipiente e chiuderlo con il coperchio.

5.5 MACINATURA DEL CAFFÈ

Accendere l'interruttore generale **5**, posizionare il portafiltro in corrispondenza della bocchetta **4**, premere con lo stesso portafiltro il pulsante **6** fino al raggiungimento della quantità di macinato desiderato.

6. PULIZIA, RIPARAZIONE O MANUTENZIONE

Prima di procedere alla pulizia, riparazione o manutenzione del macinacaffè scollegare la spina dalla presa di corrente.

6.1 RIPARAZIONE E MANUTENZIONE

Non aprire il macinacaffè, in caso guasti che comportano



Mod. 060

I

riparazioni o manutenzioni, rivolgersi esclusivamente ad un Centro Assistenza Tecnica autorizzato dalla QUICK MILL. Nel caso di interventi non adeguati la casa costruttrice declina ogni responsabilità.

6.2 PULIZIA

Prima di procedere alla pulizia togliere sempre la spina dalla presa di corrente. Togliere il recipiente di caffè in grani (quando è vuoto) girandolo verso sinistra. Il recipiente può venir lavato (non in lavastoviglie). Prima di riapplicarlo comunque deve essere completamente asciutto. Dalle tre scanalature d'innesto sulla testa del meccanismo togliere i residui di polvere di caffè. Tolto il recipiente, possono essere svitati anche la testa del meccanismo e l'anello graduato, girandolo verso sinistra, in senso antiorario, per ca 6 giri (Fig. 4). Ora potete pulire

da eventuali resti di macinazione, usando un pennello pulito ed asciutto, eventualmente anche uno stuzzicadenti (non usare mai oggetti metallici). Non usare mai acqua per pulire le parti inerenti al motore.

7. CONSERVAZIONE E SMALTIMENTO

In caso di lunga inattività staccare la spina del macinacaffè dalla presa di corrente, tenere al riparo dagli agenti atmosferici (polvere, sporco ecc.) custodendolo in luoghi sicuri non accessibili ai bambini. Allorché si decida di non utilizzare più l'elettrodomestico si raccomanda di renderlo inoperante tagliandone il cavo d'alimentazione dopo aver staccato la spina della presa di corrente. Se possibile custodire il prodotto nel suo imballo preventivamente conservato.

8. EVENTUALI ANOMALIE

Anomalia	Tipo anomalia	Rimedio
Macinacaffè non funzionante (accensione)	Elettrica Elettrica	Collegare la macchina alla rete elettrica. Controllare i fusibili.

11

QUICK MILL



CONTENTS:

- 1. FOREWORD**
- 2. TECHNICAL SPECIFICATIONS**
- 3. SAFETY RULES**
- 4. DESCRIPTION OF COMPONENTS**
- 5. INSTALLATION**
- 6. COFFEE GRINDING**
- 7. CLEANING, REPAIRING OR MAINTENANCE WORK**
- 8. STORAGE OR DISPOSAL**
- 9. TROUBLESHOOTING**

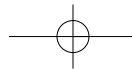
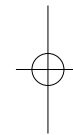
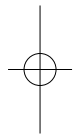



Mod. 060

GB

FOREWORD

Keep this instruction handbook in a safe place, for any information or problems not covered in this handbook contact qualified personnel.

1.1 SYMBOLS



The warning triangle identifies all important explanations related to personal safety. Pay attention to these instructions to prevent accidents!

2

The number or letter numeric symbols indicate references to illustrations and parts of the machine including keys, illuminated buttons, etc.



This symbol indicates important information for obtaining the best machine performance.



The manufacturer shall not be held liable for any damage in the event of:

- Uses not in compliance with the intended uses;
- Alteration of the power supply cord;
- Modification of any machine component;
- Use of non-original components or accessories;
- Repairs not made at authorised serviced centres;



This product meets the requirements on labelling established in the WEEE Directive (2002/96/EC). The symbol on the side indicates that this electric or electronic product must not be disposed of in a container for household waste. **PRODUCT CATEGORY** with reference to the types of equipment listed in Annex 1 of the WEEE Directive, this product falls under category 2 "Small appliances".

DO NOT THROW AWAY IN A CONTAINER FOR HOUSEHOLD WASTE.

Failure to comply with the above shall result in forfeiture of the warranty.

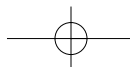



2. TECHNICAL SPECIFICATIONS

Voltage 115 Volts 50/60 Hz. 230 Volts 50/60 Hz.

Absorbed power 130 Watt

Power supply 110/120V - 50/60 Hz. 220/240 V - 50/60 Hz.

Dimensions cm. L 12 x H 33 x D 19

Net weight Kg. 4,2

Hopper gr. 400 (glass) gr. 250 (plastic)

Safety device Fuse 4 A (115V) - 2 A (230V)

3. SAFETY RULES



Do not let water come into contact with live parts, this can cause electrocution and short circuits.





Mod. 060

GB

3.1 INTENDED USE

The coffee grinder is only intended for household use.

Other improper uses or technical modifications which can injure people or cause property damage are completely prohibited.

Position the coffee grinder in safe spot, which is well levelled and not subject to flipping over; do not put sources of heat or open flames near it or above it which could damage the frame.

Do not leave the coffee grinder where it is subject to atmospheric agents (rain, sun, etc.).

3.2 AUTHORISED USERS

Do not allow the coffee grinder to be used without supervision by children or people who do not know how to use it.

The packaging must be kept out of the reach of children as it is a potential source of danger.

3.3 POWER SUPPLY CORD AND CONNECTION TO THE MAINS

The mains voltage must correspond to the voltage on the adhesive plate on the coffee grinder; connect it to an adequate socket only.

If the power supply cord is defective the user must not replace, but contact a **QUICK MILL** Authorised Service Centre only.

Do not pull on the power supply cord or the device to unplug it; do not touch it with wet hands.

To prevent dangerous overheating, unwind the entire length of the power supply cord.





4. DESCRIPTION OF COMPONENTS

1. Container cover.

2. Coffee bean container.

3. Graduated scale for adjusting the amount of grinding.

4. Ground coffee outlet.

5. Main switch.

6. Grinding start button.

7. Internal protection (only 250 g.) version





Mod. 060

GB

5. INSTALLATION

5.1 PACKAGING

After removing the original packaging, it is advisable to save it in case the grinder needs to be moved. The original packaging serves only to protect the coffee grinder during transport.

5.2 CONNECTION TO THE MAINS

Before connection the coffee grinder cord to a socket make sure the main switch is on "0".



Scrupulously follow the instructions in chapter 3 for your safety and the safety of others.

5.3 FILLING THE HOPPER

Remove cover 1 and insert the coffee beans.



Do not start the coffee grinder without having filled the hopper.

5.4 STARTING THE GRINDER

Before starting the grinder after a long period of no use, clean it.

- Put the plug in to socket with earthing after having made sure that the mains voltage is the same as the one indicated on the operating data plate applied to the machine.
- Put the coffee grinder in a place away from sources of heat or sprays of water and steam.
- Pour the coffee beans in the container and close it with the cover.

5.5 COFFEE GRINDING

Turn on the main switch 5, position the filter holder at the outlet 4, press button 6 with the filter holder until the desired amount is round.

6. CLEANING, REPAIRING OR MAINTENANCE WORK

Before carrying out cleaning, repairing or maintenance work on the coffee grinder disconnect the plug from the socket.

6.1 REPAIRING AND MAINTENANCE

Do not open the coffee grinder, in the event of faults which involve repairs or maintenance, contact a QUICK MILL authorised Technical Service Centre only. The manufacturer



shall not be held liable for inadequate operations.

6.2 CLEANING

Before carrying out cleaning always disconnect the plug from the socket. Remove the coffee bean container (when it is empty) by turning it to the left. The container can be washed (not in a dishwasher). However, it needs to be completely dry before refitting it. Remove any residual coffee powder from the three catch grooves on the head of the mechanism. Once the container is removed the head of the mechanism and graduated ring can also be removed, by turning to the left, anti-clockwise, for around 6 turns (Fig. 4). Now you can clean any grinding residue, using a

clean dry brush, and possibly a toothpick (never use metal objects) Never use water to clean any of the parts related to the motor.

7. STORAGE AND DISPOSAL

If the grinder is not going to be used for a long time, remove the plug from the socket, keep it away from atmospheric agents (dust, dirt, etc.) storing it in a safe place out of the reach of children. If you decide not to use the appliance any longer, it is advisable to make it unusable by cutting the power supply cord after unplugging it. If possible store the product in its original packaging.

8. TROUBLESHOOTING

Fault	Type of fault	Solution
Coffee grinder does not work (go on)	Electrical Electrical	Connect the machine to the mains. Check the fuses.



Mod. 060

F

SOMMAIRE:

1. INTRODUCTION

2. CARACTÉRISTIQUES TECHNIQUES

3. RÉGLEMENTATIONS DE SÉCURITÉ

4. DESCRIPTION DES COMPOSANTS

5. INSTALLATION

6. MOUTURE DU CAFÉ

7. NETTOYAGE, RÉPARATION OU ENTRETIEN

8. CONSERVATION ET MISE AU REBUT

9. PROBLÈMES ÉVENTUELS



INTRODUCTION

Conserver ce mode d'emploi dans un lieu sûr. S'adresser à un personnel compétent en cas de manque d'informations ou de problèmes insuffisamment expliqués.

1.1 SYMBOLES



Le triangle d'avertissement identifie toutes les explications importantes pour la sécurité des personnes. Suivre ces indications afin d'éviter les accidents !

2

Le symbole en chiffres ou en lettres indique les références aux illustrations et aux pièces de la machine telles que les touches, les voyants, etc.



Ce symbole introduit les informations importantes pour obtenir un meilleur fonctionnement de la machine.



Le fabricant décline toute responsabilité en cas d'éventuels dommages dus :

- à des utilisations non conformes aux buts prévus;
- à des altérations du cordon d'alimentation;
- à des altérations de toute partie qui compose la machine;
- à l'utilisation de composants ou d'accessoires non originaux;
- à des réparations non effectuées auprès de centres après-vente agréés.



Ce produit répond aux conditions requises sur l'étiquetage établies dans la Directive RAEE (2002/96/CE). Le symbole apposé indique qu'il ne faut pas jeter ce produit électrique ou électronique dans un caisson pour déchets domestiques. **CATÉGORIE DU PRODUIT:** en référence aux types d'appareils énumérés dans l'Annexe 1 de la Directive RAEE, ce produit rentre dans la catégorie 2 "Petits appareils d'électroménager".

NE PAS JETER DANS UN CAISSON POUR DÉCHETS DOMESTIQUES.



Mod. 060

F

2. CARACTÉRISTIQUES TECHNIQUES

Tension d'alimentation 115 Volts 50/60 Hz. 230 Volts 50/60 Hz.

Puissance absorbée 130 Watt

Alimentation 110/120V - 50/60 Hz. 220/240 V - 50/60 Hz.

Dimensions L 12 x H 33 x P 19 cm.

Poids net 4,2 Kg.

Trémie gr. 400 (verre) gr. 250 (plastique)

Dispositifs de sécurité Fusible 4 A (115V) - 2 A (230V)

3. NORMES DE SECURITE



Ne pas mettre en contact les parties sous tension électrique avec l'eau afin d'éviter tout risque de décharges électriques et de court-circuit.





3.1 USAGE ET DESTINATION

Le moulin à café est destiné uniquement à un usage domestique.

D'autres utilisations illicites ou des modifications techniques qui peuvent procurer des dommages aux choses ou aux personnes sont absolument interdites.

Placer le moulin à café dans un lieu sûr, sur un plan à niveau et qui ne peut pas basculer. Ne pas le poser près ou sur des sources de chaleur ou des flammes libres car le châssis pourrait subir des dommages.

Ne pas laisser le moulin à café exposé aux agents atmosphériques (pluie, soleil, etc.).

3.2 PERSONNES POUVANT UTILISÉES L'APPAREIL

Ne pas permettre que le moulin à café soit utilisé par des enfants ou des personnes non expertes sans surveillance.

Les éléments de l'emballage ne doivent pas être laissés à la portée des enfants car ils représentent des sources potentielles de danger.

3.3 CORDON D'ALIMENTATION ET BRANCHEMENT AU RÉSEAU ÉLECTRIQUE

La tension électrique doit correspondre à celle indiquée sur la plaque adhésive apposée sur le moulin à café, en le branchant uniquement à une prise de courant adéquate.

Le cordon d'alimentation, s'il est défectueux, ne doit pas être remplacé par l'utilisateur mais il faut s'adresser exclusivement à un Centre Après-vente agréé par **QUICK MILL**.

Ne pas tirer sur le cordon d'alimentation ou l'appareil lui-même pour débrancher la fiche de la prise de courant. Ne pas le toucher avec des mains mouillées.

22 Dérouler le cordon d'alimentation sur toute sa longueur pour éviter les surchauffes dangereuses.

QUICK MILL





Mod. 060

F

4. DESCRIPTION DES COMPOSANTS

1. Couvercle du récipient.

2. Récipient pour le café en grains.

3. Échelle graduée pour le réglage du degré de mouture.

4. Buse de sortie du café moulu.

5. Interrupteur général.

6. Touche de démarrage de la mouture.

7. Protection interne (uniquement dans la version en 250 gr.).

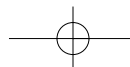
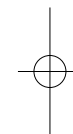
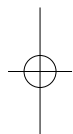

5. INSTALLATION

5.1 EMBALLAGE

Après avoir enlevé l'emballage original, nous conseillons de le conserver en cas d'éventuels futurs transports. L'emballage original sert uniquement à protéger le moulin à café pendant le transport.

5.2 BRANCHEMENT AU RÉSEAU ÉLECTRIQUE

Avant de brancher le cordon électrique du moulin à café à la prise de courant, vérifier que l'interrupteur général soit placé sur le "0".



Suivre scrupuleusement ce qui est indiqué dans le chapitre 3 pour votre propre sécurité et celle des autres personnes.

5.3 REMPLISSAGE DE LA TRÉMIE

Enlever le couvercle **1** et verser le café en grains.



Ne pas mettre en marche le moulin à café sans avoir rempli auparavant la trémie de café.

5.4 MISE EN MARCHÉ

24 Après une longue période d'inactivité, procéder au

nettoyage avant d'effectuer la mise en marche.

- Insérer la fiche dans la prise de courant équipée d'une mise à la terre, après avoir contrôlé que la tension du réseau est identique à celle indiquée sur la plaque des paramètres de fonctionnement apposée sur la machine.
- Installer le moulin à café loin des sources de chaleur et des jets d'eau et de vapeur.
- Verser les grains de café dans le récipient et le refermer à l'aide du couvercle.

5.5 MOUTURE DU CAFÉ

Allumer l'interrupteur général 5, placer le porte-filtre au niveau de la buse 4, appuyer avec le porte-filtre sur la touche 6 jusqu'à l'obtention de la quantité de café moulu désirée.

6. NETTOYAGE, RÉPARATION OU ENTRETIEN

Débrancher la fiche de la prise de courant avant de procéder au nettoyage, à une réparation ou à l'entretien du moulin à café.

6.1 RÉPARATION ET ENTRETIEN

Ne pas ouvrir le moulin à café en cas de pannes qui comportent des réparations ou des entretiens mais

s'adresser exclusivement à un Centre Après-vente agréé par QUICK MILL. Le fabricant décline toute responsabilité en cas d'interventions incorrectes.

6.2 NETTOYAGE

Toujours débrancher la fiche de la prise de courant avant de procéder au nettoyage. Enlever le récipient du café en grains (lorsqu'il est vide) en le tournant vers la gauche. Le récipient peut être lavé (mais pas en lave-vaisselle). Il doit être complètement sec avant d'être remonté. Enlever les résidus de poudre de café des trois rainures d'enclenchement sur la tête du mécanisme. Après avoir enlevé le récipient, la tête du mécanisme et l'échelle graduée peuvent être dévissées en les tournant vers la gauche, dans le sens contraire des aiguilles d'une montre pendant environ 6 tours (Fig. 4). Il est maintenant possible

de nettoyer les éventuels reste de mouture, en utilisant un pinceau propre et sec et éventuellement un cure-dents (ne jamais utiliser d'objets métalliques). Ne jamais utiliser d'eau pour nettoyer les pièces du moteur.

7. CONSERVATION ET MISE AU REBUT

En cas d'une longue période d'inactivité, débrancher la fiche du moulin à café de la prise de courant, le protéger des agents atmosphériques (poussière, saleté, etc.) en le rangeant dans un endroit sûr non accessible aux enfants. S'il est décidé de ne plus utiliser l'appareil électroménager, nous recommandons de le rendre inutilisable en coupant le cordon d'alimentation après avoir débranché la fiche de la prise de courant. Si possible, ranger le produit dans son emballage qui aura été conservé au préalable.

8. PROBLÈMES ÉVENTUELS

Problème	Type de problème	Solution
Le moulin à café ne fonctionne pas (allumage)	Électrique Électrique	Brancher la machine au réseau électrique Contrôler les fusibles.



INHALTSVERZEICHNIS:

1. VORBEMERKUNGEN

2. TECHNISCHE MERKMALE

3. SICHERHEITSVORSCHRIFTEN

4. BESCHREIBUNG DER KOMPONENTEN

5. INSTALLATION

6. KAFFEEMAHLEN

7. REINIGUNG, REPARATUR BZW. WARTUNG

8. LAGERUNG UND ENTSORGUNG

9. MÖGLICHE STÖRUNGEN



VORBEMERKUNGEN

Bewahren Sie diese Bedienungsanleitung an einem sicheren Ort auf; für etwaige Informationen oder Probleme, die darin nicht ausführlich behandelt wurden, wenden Sie sich bitte an kompetentes Personal.

1.1 SYMBOLE



Das Warndreieck steht neben allen Erklärungen, die wichtig für die persönliche Sicherheit sind. Beachten Sie diese Angaben, damit Unfälle vermieden werden können!

2

Das Nummernsymbol, Zahlen oder Buchstaben stehen für Bezugnahmen auf Illustrationen und Geräteteile wie Tasten, Kontrollleuchten usw..



Dieses Symbol hebt wichtige Informationen hervor, dank derer der Gerätebetrieb verbessert werden kann.



Die Herstellerfirma übernimmt in folgenden Fällen keine Haftung für etwaige Schäden:

- wenn das Gerät für Zwecke verwendet wurde, für die es nicht vorgesehen ist;
- Veränderungen am Versorgungskabel;
- Veränderungen irgendwelcher Komponenten der Maschine; • Verwendung nicht originaler Komponenten oder Zubehörteile; • Reparaturen, die nicht bei Vertrags-Servicecentern durchgeführt wurden.



Dieses Produkt entspricht den Anforderungen an die Etikettierung gemäß WEEE-Richtlinie (2002/96/EG). Das Symbol bedeutet, dass dieses Elektro- oder Elektronikprodukt nicht in den Hausmüllcontainer geworfen werden darf. PRODUKTKATEGORIE mit Bezugnahmen auf die in Anlage 1 der WEEE-Richtlinie aufgeführten Gerätetypen; dieses Gerät gehört zu Kategorie 2 „Kleine Elektrohaushaltsgeräte“.
NICHT IN DEN HAUSMÜLLCONTAINER WERFEN.

Die Nichtbeachtung dieser Anweisungen führt zum Garantieverfall.



Mod. 060

2. TECHNISCHE MERKMALE

Versorgungsspannung 115 Volts 50/60 Hz. 230 Volts 50/60 Hz.

Aufgenommene Leistung 130 Watt

Versorgung 110/120V - 50/60 Hz. 220/240 V - 50/60 Hz.

Maße L 12 x H 33 x P 19 cm.

Nettogewicht Kg. 4,2

Trichter gr. 400 (Glas) gr. 250 (Kunststoff)

Sicherheitseinrichtungen Sicherung 4 A (115V) - 2 A (230V)

3. SICHERHEITSVORSCHRIFTEN



Die unter elektrischer Spannung stehenden Teile dürfen nicht mit Wasser in Berührung kommen, da es zu elektrischen Unfällen und Kurzschlüssen kommen kann.





Mod. 060

D

3.1 GEBRAUCH UND VERWENDUNGSZWECK

Die Kaffeemühle ist ausschließlich und allein zur Verwendung im Haushalt bestimmt.

Andere unzulässige Verwendungsarten oder technische Änderungen, die zu Sach- oder Personenschäden führen können, sind strengstens verboten.

Die Kaffeemühle muss an einem sicheren Platz und auf einer vollkommen ebenen Fläche, die nicht kippen kann, aufgestellt werden; nicht in der Nähe von oder auf Wärmequellen oder in der Nähe von offenem Feuer aufstellen, da das Gestell dadurch beschädigt werden könnte.

Die Kaffeemühle darf keinen Umwelteinwirkungen (Regen, Sonne, usw.) ausgesetzt werden.

3.2 BENUTZER

Vermeiden Sie, dass die Kaffeemühle von Kindern oder unerfahrenen Personen unbeaufsichtigt benutzt wird.

Die Verpackungselemente sind aus der Reichweite von Kindern zu entfernen, da sie potentielle Gefahrenquellen darstellen.

3.3 VERSORUNGSKABEL UND ANSCHLUSS AN DAS STROMNETZ

Die elektrische Spannung muss den Angaben auf dem Etikett auf der Kaffeemühle entsprechen; sie darf nur an eine geeignete Steckdose angeschlossen werden. Wenn das Versorgungskabel defekt sein sollte, darf es nicht vom Benutzer ausgetauscht werden; wenden Sie sich ausschließlich an ein von **QUICK MILL**. autorisiertes Technisches Servicecenter.

Um den Stecker von der Steckdose abzuziehen nicht am Versorgungskabel oder am Gerät selbst ziehen; das Gerät nicht mit nassen Händen berühren.

Zur Vermeidung gefährlicher Überhitzungen das Versorgungskabel komplett auswickeln.





4. BESCHREIBUNG DER KOMPONENTEN

1. Behälterdeckel

2. Kaffeebohnenbehälter

3. Massskala zur Regelung der Mahlstärke

4. Ausgangstülle für gemahlene Kaffeebohnen

5. Hauptschalter

6. Mahlstarttaste

7. Innenschutz (nur bei der 250 g-Ausführung)





Mod. 060

D

5. INSTALLATION

5.1 VERPACKUNG

Verpackung entfernen. Wenn das Gerät später noch einmal transportiert werden soll, empfiehlt es sich, die Originalverpackung aufzubewahren.

Die Originalverpackung dient normalerweise nur zum Schutz der Kaffeemühle während des Transports.

5.2 ANSCHLUSS AN DAS STROMNETZ

Vor Anschluss des Kabels der Kaffeemühle an die Steckdose sichergehen, dass der Hauptschalter auf „0“ gestellt ist.



Für die eigene Sicherheit und die Sicherheit anderer Personen die Angaben aus Abschnitt 3 strikt einhalten.

5.3 TRICHTERFÜLLUNG

Den Deckel 1 abnehmen und die Kaffeebohnen einfüllen.



Die Kaffeemühle erst dann in Betrieb setzen, wenn der Kaffeetrichter gefüllt ist.

5.4 INBETRIEBNAHME

Das Gerät vor der Inbetriebnahme nach einem längeren Zeitraum, während dem es nicht verwendet wurde, reinigen.

- Den Stecker in eine geerdete Steckdose stecken, nachdem sichergestellt wurde, dass die Netzspannung dem Wert auf dem Typenschild entspricht, das auf dem Gerät angebracht ist.
- Die Kaffeemühle an einem Ort aufstellen, an dem sie vor Wärmequellen oder Wasserspritzern oder Dampf geschützt ist.
- Die Kaffeebohnen in den Behälter leeren und mit dem Deckel verschließen.

5.5 KAFFEEMAHLEN

Hauptschalter 5 einschalten, den Filterhalter auf Tülle 4 setzen und direkt mit dem Filterhalter Druckknopf 6 drücken, bis die gewünschte Mahlmenge erreicht wird.

6. REINIGUNG, REPARATUR BZW. WARTUNG

Bevor die Kaffeemühle gereinigt, repariert oder gewartet

2

QUICK MILL

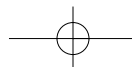

wird, den Stecker von der Steckdose abziehen.

6.1 REPARATUR UND WARTUNG

Die Kaffeemühle nicht auseinander bauen; im Falle von Schäden, bei denen eine Reparatur oder Wartungsmaßnahmen erforderlich sind, wenden Sie sich bitte ausschließlich an ein von QUICK MILL autorisiertes Technisches Servicecenter. Werden unzulängliche Eingriffe vorgenommen, haftet der Hersteller auf keinen Fall.

6.2 REINIGUNG

Bevor das Gerät gereinigt wird, immer den Stecker von der Steckdose abziehen. Den Kaffeebohnenbehälter (wenn er leer ist) durch Drehung nach links abnehmen. Der Behälter kann gewaschen werden (nicht in der Geschirrspülmaschine). Bevor er wieder aufgesetzt wird, muss er auf jeden Fall vollkommen trocken sein. Kaffeepulverreste aus den drei Aufsatzrillen am Kopfteil des Mechanismus entfernen. Nach Abnahme des Behälters können auch das Kopfteil des Mechanismus und der Skalenring abgeschraubt werden, indem dieser 6

Umdrehungen nach links, gegen den Uhrzeigersinn gedreht wird (Abb. 4). Nun können gemahlene Kaffeereste aus dem Gerät entfernt werden; verwenden Sie dazu einen sauberen, trockenen Pinsel, eventuell auch einen Zahnstocher (nie metallische Gegenstände verwenden). Zur Reinigung der zum Motor des Geräts gehörenden Teile nie Wasser verwenden.

7. LAGERUNG UND ENTSORGUNG

Wenn das Gerät für längere Zeit nicht verwendet wird, den Stecker der Kaffeemühle von der Steckdose abziehen, vor Umwelteinflüssen (Staub, Schmutz usw.) geschützt und an einem sicheren, für Kinder unzugänglichen Ort aufbewahren. Falls beschlössen werden soll, das Elektrohaushaltsgerät nicht mehr zu verwenden, wird empfohlen, das Gerät betriebsunfähig zu machen, indem das Versorgungskabel nach Abziehen des Steckers von der Steckdose durchgeschnitten wird. Das Produkt nach Möglichkeit in der aufbewahrten Originalverpackung lagern.



Mod. 060



8. MÖGLICHE STÖRUNGEN

Störung	Art der Störung	Behebung
Kaffeemühle funktioniert nicht (Einschalten)	Elektrisch Elektrisch	Gerät anschließen. Sicherungen kontrollieren.

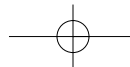
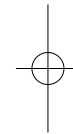
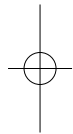



Mod. 060

NOTE

NOTE

NOTE

NOTE



Mod. 060

WARRANTY CONDITIONS

1- The apparatus is warranted for a period of 12 months after date of purchase that must be supported from a fiscal document issued by the authorized retailer. The "Warranty Certificate" must state identifying characteristics of the product and retained with the fiscal document.

2- The warranty applies only to faults caused by defective components due to faulty manufacturer workmanship. These components will be repaired and replaced free of charge.

3- For irreparable faults or continually same faults, unobjectionably recognized by **QUICK MILL** srl, the apparatus itself will be replaced. The warranty on the new apparatus will be valid till the primary contract is expired.

4- The warranty does not cover failures caused by neglect, misuse (use contrary to operating instructions), incorrect installation or maintenance, repair by an unauthorized "customer technical Service", accidental damage transport or otherwise. The warranty does not cover any service required for installation connection to the power supply system and any maintenance stated in the "Instructions Booklet".

5- The warranty does not apply to any improper use of the apparatus, especially in not domestic use.

6- **QUICK MILL** srl shall be under no liability for any damage directly or indirectly caused to people, things and animals due to non-observance instructions given in the "Instructions Booklet", above all any warning concerning installation, use and maintenance of the apparatus.

7- "Contribution for travelling expenses to purchaser's door", according to the fare in force at the time of service are to pay when apparatus require service at purchaser's. Risk and transport charges in case of direct dispatch to "authorized customer technical Service" are at user's charge.

8- This warranty is given under the Italian law and is valid only in Italy. In the other countries terms and conditions can be different according to the local law anyway our international agreement include the transfer of the responsibility for warranty by the importers or dealers in the specific country. We suggest the customer to verify that the warranty issue from the retailer are according to the local law.

CONDITIONS DE GARANTIE

1- Le produit est sous garantie pour la période de 12 mois à partir de la date d'achat. Sur le Certificat de Garantie il faut que soient indiquées la date de livraison, le model du produit et l'adresse du revendeur. Afin qu'il soit valable le Certificat de Garantie il doit être présenté avec la facture ou un document fiscale qui certifie l'achat.

2- La Garantie assure la substitution et le dépannage gratuit de tous les composants défectueux à l'origine pour défauts de fabrication.

3- En cas de panne irréparable ou de plusieurs pannes de la même origine, on pourvera (selon la décision sans appel des Ets. **QUICK MILL** srl) à remplacer le produit. Il est bien entendu que dans ce cas la garantie du nouveau produit va écouler à l'échéance originelle.

4- La "Garantie" n'est pas valable pour les pièces défectueuses à la suite de négligence ou de négligence dans l'utilisation (non-observations des instructions pour le fonctionnement de l'appareil), pour mauvaise installation ou entretien, pour entretiens exécutés par du personnel non autorisé, pour dommages de transport, pour une différente utilisation du produit, en tout cas pour de circonstances qui ne peuvent remonter à défauts de fabrication.

5- La "garantie" n'est pas valable pour une utilisation impropre du produit et en particulier pour une utilisation non-ménagère.

6- **QUICK MILL** srl décline toute responsabilité pour dommages à personnes, choses ou animaux à la suite de l'inobservance de tous les renseignements et prescriptions indiquées sur le "Livret d'Instruction" en particulier pour ce qui concerne l'installation, le branchement, l'utilisation et l'entretien du produit.

7- Pour éventuelles dépannages à domicile l'utilisateur il est obligé à correspondre la "contribution de frais de déplacement à domicile" en vigueur à la date du service. Les risques et les frais de transport du produit concernant les dépannages chez les "Centres de Service Technique" conseillés par **QUICK MILL** srl sont toujours tout à charge de l'utilisateur.

8- La suivante "Garantie" est valable uniquement en Italie. Pour l'étranger la "Garantie" est assurée directement par l'importateur ou le distributeur selon la législation du pays. On conseille de vérifier les conditions de la "Garantie" et du service dépannage assurés.

GARANTIEBEDINGUNGEN

1 – Die Garantiedauer für dieses Produkt beträgt 12 Monate ab dem Kaufdatum, das durch den Kassabon des von **QUICK MILL** Srl autorisierten Händlers belegt wird. Das Garantiezertifikat muss zusammen mit dem Kassabon oder einem zu Steuerzwecken gültigen Dokument aufbewahrt werden und ist gültig, wenn die Identifizierungsdaten für das Produkt, die Bezeichnung des Händlers und das Kaufdatum angeführt sind.

2 – Die Garantie umfasst den kostenlosen Austausch und die Reparatur von Komponenten, die von vorneherein Mängel aufgrund von Fabrikationsfehlern aufweisen.

3 – Bei irreparablen Defekten oder wiederholten Defekten gleichen Ursprungs sorgt die Firma **QUICK MILL** Srl nach ihrer unanfechtbaren Beurteilung für den Austausch des Produkts. Es versteht sich, dass die Garantie für das neue Produkt bei Ablauf des ursprünglichen Vertrags endet.

4 – Die Garantie gilt nicht für Komponenten, deren Mängel auf den nachlässigen oder unbedachten Gebrauch (Nichteinhaltung der Betriebsanweisungen für das Gerät), die falsche Installation oder Wartung, Wartung durch nicht autorisierte Personen, Transportschäden, eine nicht dem Bestimmungszweck entsprechende Verwendung des Produkts oder auf Umstände zurückzuführen sind, die nicht Fabrikationsfehlern zugeschrieben werden können. Von der Garantie ausgeschlossen sind Maßnahmen zur Installation und der Anschluss an die Versorgungsanlagen, sowie die Wartungsmaßnahmen, die in der „Bedienungsanleitung“ angeführt sind.

5 – Bei unsachgemäßer Verwendung des Produkts und insbesondere, wenn es nicht im Haushalt verwendet wird, fällt die Garantie weg.

6 – Die Firma **QUICK MILL** Srl übernimmt keine Haftung für direkte oder indirekte Schäden zu Lasten von Personen, Sachen oder Tieren, die in Folge der Nichteinhaltung der Vorschriften aus der „Bedienungsanleitung“ entstehen und vor allem die Hinweise in Sachen Installation, Gebrauch und Wartung des Produkts betreffen.

7 – Für Maßnahmen, die am Installationsort vorgenommen werden, ist der Benutzer zur Zahlung des zum Zeitpunkt des Eingriffs geltenden „Reisekostenbeitrags“ verpflichtet. Die Gefahren und Transportkosten für die Maßnahmen bei den von **QUICK MILL** Srl angegebenen Servicecentern gehen stets vollständig zu Lasten des Benutzers.

8 – Diese Garantie gilt ausschließlich für Italien. Für alle anderen Länder können sich die Fristen und Bedingungen auf der Grundlage der lokalen Gesetzgebung ändern; die Garantieverpflichtungen werden in jedem Fall vom Importeur oder Vertreter im jeweiligen Staat übernommen. Die Kunden werden aufgefordert, die Fristen und Bedingungen der Garantie sowie den gewährleistetsten Kundendienst nach dem Verkauf zu überprüfen.



CONDIZIONI DI GARANZIA

- 1** - Il prodotto è garantito per un periodo di 12 mesi dalla data di acquisto comprovata dallo scontrino fiscale rilasciato dal rivenditore autorizzato **QUICK MILL** srl. Il Certificato di Garanzia dovrà essere conservato unitamente allo scontrino fiscale o un documento valido agli effetti fiscali ed è valido a condizione che vengano riportati gli estremi identificativi del prodotto, il nominativo del venditore e la data della cessione.
- 2** - La Garanzia comprende la sostituzione e la riparazione gratuita dei componenti difettosi all'origine per vizi di fabbricazione.
- 3** - In caso di guasto irreparabile o di ripetuto guasto della stessa origine, si provvederà ad insindacabile giudizio della ditta **QUICK MILL** srl alla sostituzione del prodotto. Resta inteso che la Garanzia sul nuovo prodotto terminerà alla scadenza del contratto originario.
- 4** - La Garanzia non sarà valida per i componenti che dovessero risultare difettosi a causa di negligenza o trascuratezza nell'uso (mancata osservanza delle istruzioni per il funzionamento del prodotto), di errata installazione o manutenzione, di manutenzioni operate da persone non autorizzate, di danni di trasporto, di utilizzo diverso per il quale è stato progettato il prodotto, ovvero di circostanze che, comunque, non possano addebitarsi a difetti di fabbricazione. Sono esclusi dalla Garanzia gli interventi inerenti l'installazione e l'allacciamento agli impianti di alimentazione, nonché le manutenzioni citate del "libretto di istruzioni".
- 5** - La Garanzia è esclusa in caso di uso improprio del prodotto ed in particolare di uso non domestico.
- 6** - La **QUICK MILL** srl declina ogni responsabilità per eventuali danni che possono, direttamente o indirettamente, derivare a persone, cose ed animali in conseguenza della mancata osservanza di tutte le precisazioni indicate nell'apposito "Libretto d'Istruzioni" e concernenti, specialmente, le avvertenze in tema di installazione, uso e manutenzione del prodotto.
- 7** - Per gli interventi a domicilio, l'utente è obbligato a corrispondere il "contributo per spese di trasferimento a domicilio" in vigore alla data dell'intervento. I rischi e le spese di trasporto del prodotto relative agli interventi presso i Centri di Assistenza Tecnica indicati dalla **QUICK MILL** srl sono sempre a completo carico dell'utente.
- 8** - La presente Garanzia è valida esclusivamente in Italia. Per gli altri paesi i termini e le condizioni possono variare in base alla legislazione locale e comunque l'onere della Garanzia è assunto dall'organizzazione importatrice o distributrice della specifica nazione. Si invita il Cliente a verificare i termini, le condizioni della Garanzia e servizio di assistenza post vendita garantiti.

**IL PRESENTE CERTIFICATO DI GARANZIA È DEBITAMENTE CONVALIDATO SOLO CON SCONTRINO FISCALE E COME SPECIFICATO COL PUNTO 1
NON DEVE ESSERE SPEDITO A QUICK MILL
NON DEVE ESSERE STACCATO DAL MANUALE E DEVE ESSERE CONSERVATO DAL CLIENTE ED ESIBITO ALL'ATTO DELLA RICHIESTA DI ASSISTENZA.**

SPAZIO PER CONVALIDA E/O SCONTRINO FISCALE

QUICK MILL s.r.l.
20030 SENAGO (MI)
Via Stati Uniti d'America, 6/8
Tel. +39 02 9986106
Fax +39 02 99010947
Web: www.quickmill.it
E-mail: quick@quickmill.it

Data di acquisto _____ Timbro del Rivenditore

Apparecchio tipo _____

QUICK MILL si riserva il diritto di apportare tutte le modifiche ritenute necessarie.



Istruzioni d'uso

Operating instructions

Instructions pour l'utilisation

Bedienungsanleitung



Mod. 060 *Apollo*